



Download PDF

Cuando los deberes duelen

Los deberes pueden ser un verdadero reto para muchas familias y causar dificultades en la relación con la escuela. Para los niños y niñas con necesidades específicas, como aquellos cuyo funcionamiento ejecutivo se ve afectado por experiencias de adversidad temprana o el agotamiento de la larga jornada escolar, puede ser aún más complicado.

Es importante que la familia y la escuela colaboren para atender las necesidades del niño o niña. Los deberes son un aspecto importante de la vida escolar, pero no deben hacerse si van en detrimento de la calidad de la vida familiar o de su bienestar emocional.

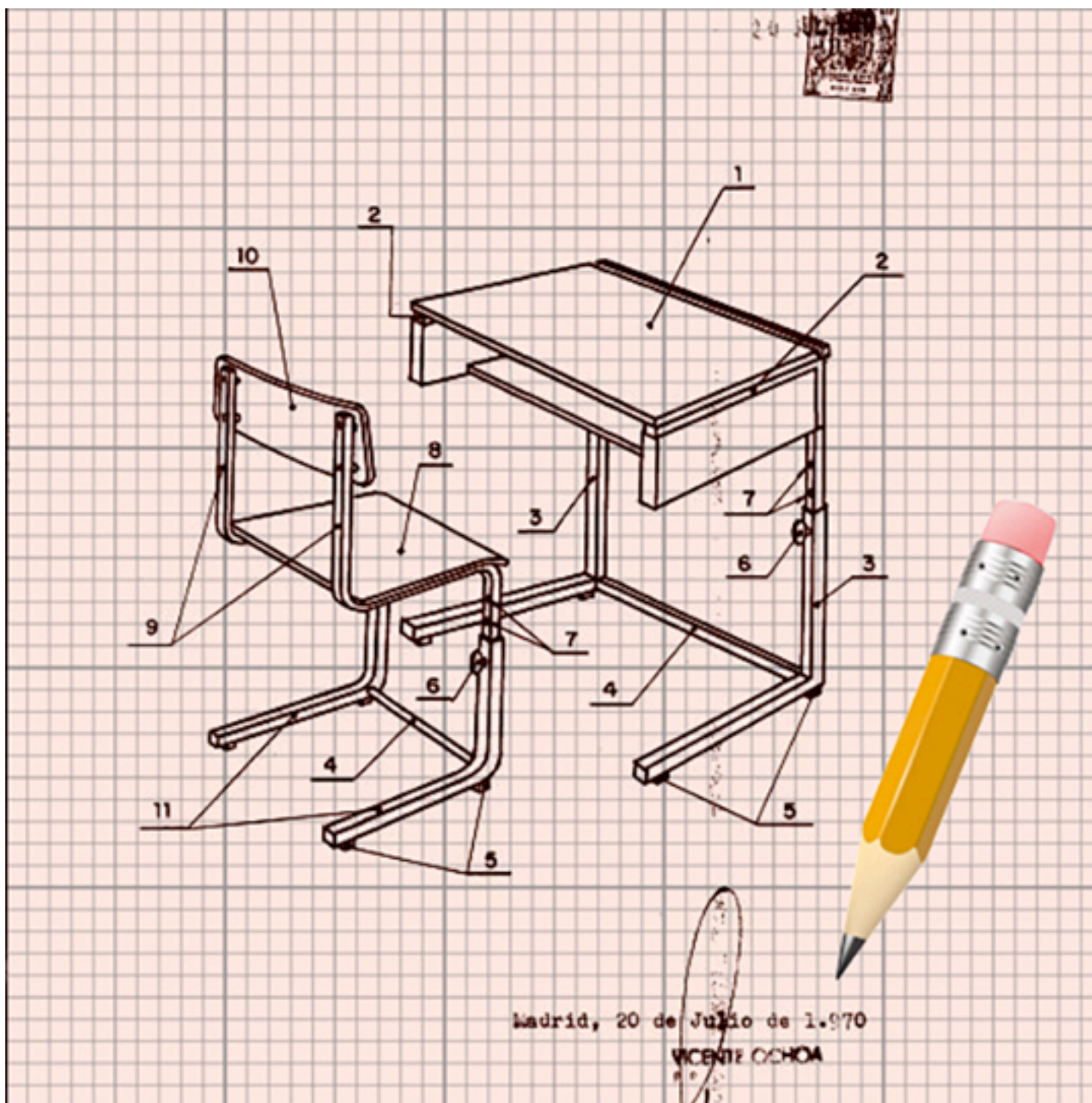

En ocasiones, puede ser útil (o incluso imprescindible) enfocar las tareas de forma creativa teniendo en cuenta lo siguiente:

1. Identifique el problema: ¿Puede el niño o niña hacer los deberes? ¿Se adapta el contenido a su nivel de aprendizaje? Si no es así, no se los pida. Busque deberes que le sean accesibles.
2. ¿Están el método y los resultados adaptados a su nivel de alfabetización, es decir, puede leer las instrucciones y la información, y escribir sus respuestas? Si no es así, considere formas alternativas para que acceda al material y complete los deberes. ¿Puede ser usted u otra persona quien se los lea? ¿Puede usted u otra persona escribir sus respuestas? ¿Pueden dibujar sus ideas? ¿Pueden utilizar imágenes de Google para mostrar lo que saben? ¿Pueden crear una presentación de PowerPoint y presentarla al profesor o profesora o al resto de la clase?
3. ¿Los deberes tienen sentido para el niño o niña? Si no es así, ¿qué necesita como “gancho” para contextualizar el trabajo? ¿Está relacionado con el aprendizaje en clase que el menor se haya perdido por estar fuera de clase, con preocupaciones o distracciones? ¿Necesita que le recuerden el resultado clave de la lección? ¿Necesita un cuaderno de ejercicios?

Consejos para ayudar a las familias con los deberes

- Sea comprensivo (aprendemos de nuestros errores). En lugar de limitarse a dar las respuestas, ayúde al niño o niña guiándole en su trabajo. Esto puede incluir explicar lo que se pide en cada una de las tareas.
- Establezca una rutina de deberes. Elija una hora fija para hacer los deberes que encaje con sus rutinas, teniendo en cuenta los compromisos extraescolares. No tiene por qué ser inmediatamente después de las clases, es posible que al salir del colegio necesite algo de tiempo para relajarse. Si las tardes y las noches no funcionan, considere la posibilidad de hacer los deberes por las mañanas, sobre todo si su hijo o hija es madrugador.
- Fije una hora y un lugar adecuados para hacer los deberes, idealmente donde no haya distracciones y la posibilidad de interrupciones sea mínima. Priorice la disponibilidad de ese espacio durante el tiempo de estudio.
- Organice los útiles y el material que pueda necesitar, como lápices, bolígrafos, gomas de borrar, tijeras, barras de pegamento, una calculadora, etc. Si no tiene un espacio de trabajo permanente, guarde los artículos en una caja pequeña donde guardar los materiales tras su utilización.
- Coloque una caja cerca de la puerta de entrada para guardar todo el material que hay que llevar al colegio al día siguiente: mochilas, fiambreras, kits de educación física, etc. Y asegúrese de que los deberes terminados se guardan allí en cuanto se terminan.
- Busque el equilibrio entre deberes y ocio. Determine con precisión cuántos deberes se asignan y cuánto tiempo debe dedicarse a ellos (es posible que ello requiera una negociación con el profesorado). Intente, en la medida de lo posible, respetar el tiempo asignado para que los deberes no se conviertan en una tarea abrumadora.
- Utilice recursos y ayudas adicionales. ¿Tiene el colegio un club de deberes extraescolares del que pueda beneficiarse su hijo o hija? ¿Son los deberes asequibles y de un nivel que se puede asumir cómodamente?

Por último, no tenga miedo de hablar con el profesorado de su hijo o hija o con el resto del personal escolar. Como parte de su colaboración con la escuela, es útil mantener conversaciones para asegurarse de que están al tanto de cualquier problema que pueda tener su hijo o hija con los deberes. Recuerde que, aunque los deberes son importantes, no deben ir en detrimento ni de la convivencia familiar ni del bienestar del niño o la niña.

Recursos

[Helping with Homework | Adoption UK Charity](#)

[Homework Drama!](#)

